

377999/2021/FSIP-IPMFM113

COPYRIGHT AND CONFIDENTIAL
 THE INFORMATION ON THIS DOCUMENT IS THE PROPERTY
 BHARAT HEAVY ELECTRICALS LIMITED. IT MUST NOT BE USED
 DIRECTLY OR INDIRECTLY IN ANY WAY DETERIMENTAL TO THE
 INTEREST OF THE COMPANY.

मूल अधिकार एवं गोपनीय
 इस पत्रिका में दी गई सूचना भारत हेवी इलेक्ट्रिकल्स लिमिटेड की
 सम्पत्ति है। इसका प्रत्यक्ष या अप्रत्यक्ष रूप में किसी भी तरह
 प्रयोग नहीं किया जाए जो कम्पनी के हित में नुकसान न हो।

REV.	DATE	ALTERED BY	Sd/=	मंशोधन	दिनांक	मंशोधनकर्ता	Sd/=	मंशोधन	दिनांक	मंशोधनकर्ता	Sd/=
01	16.04.02	जावेद कली	CHD	02	05.09.02	जावेद कली	CHD	03	09.07.12	जावेद कली	CHD

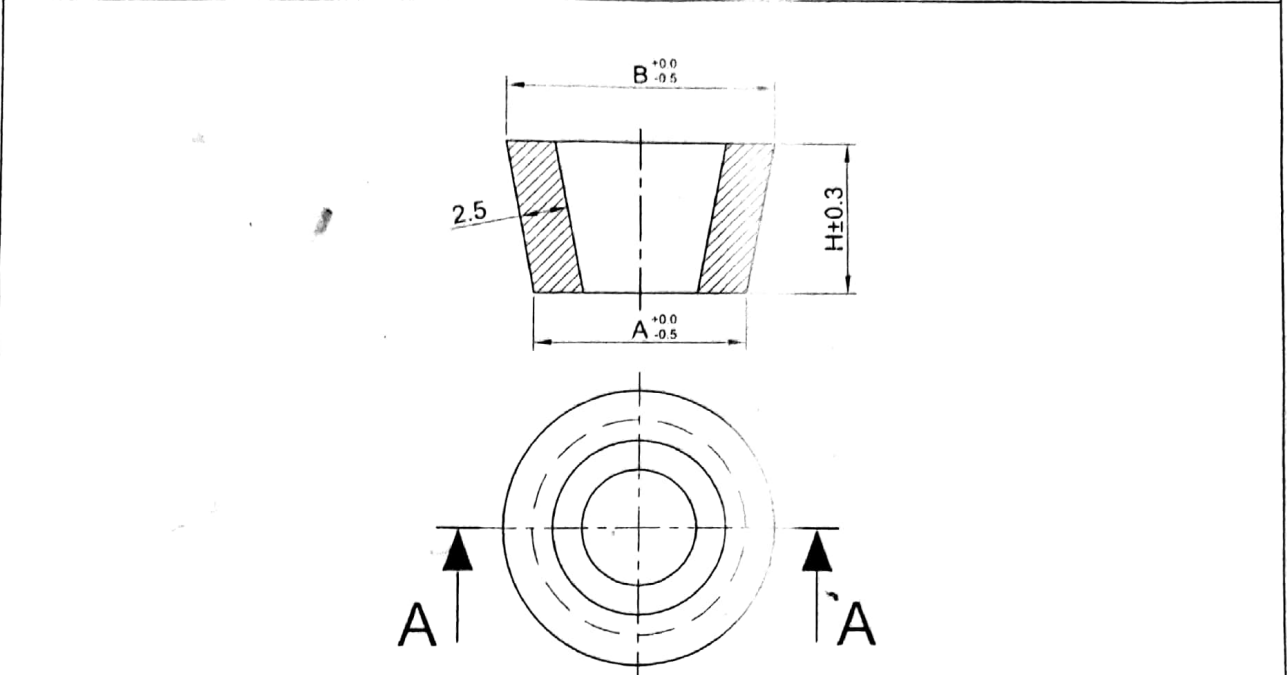

NOTES:-

- 01. MATERIAL M.S. TO CONFORM TO IS:2062 Gr -A
- 02. ALL SURFACES TO BE MACHINE FINISHED

DIMENSIONS TO BE CONTROLLED
 WITHIN LIMITS AS SHOWN
 MACHINING TOLERANCE ±0.25 mm
 UNLESS OTHERWISE SHOWN
 NON-MACHINING TOLERANCE ±0.5 mm

11	Ø13.5	Ø15.5	5.0	0.0037
10	Ø15	Ø18	7.8	0.0067
09	Ø14.5	Ø17.5	7.8	0.0065
08	Ø14	Ø17	7.8	0.0062
07	Ø13.5	Ø16.5	7.8	0.0060
06	Ø13	Ø16	7.8	0.0057
05	Ø13	Ø15.5	7.8	0.0056
04	Ø12.5	Ø15	7.8	0.0054
03	Ø12	Ø14.5	7.8	0.0052
02	Ø11.5	Ø14	7.8	0.0049
01	Ø11	Ø13.5	7.8	0.0047

ITEM NO.	A	B	H	WT./UNIT Kg (Approx.)
----------	---	---	---	--------------------------

	भारत हेवी इलेक्ट्रिकल्स लिमिटेड, जगदीशपुर, मी०एस०एम० नगर BHARAT HEAVY ELECTRICALS LIMITED, JAGDISHPUR, C.S.M. NAGAR	नाम / NAME C.S.JOSHI	हस्ताक्षर / SIGN Sd/=	दिनांक / DATE 06.10.01	वेरिफिकेशन No. of Ver.
		नाम / NAME S.M.S./G.S.S.	हस्ताक्षर / SIGN Sd/=	दिनांक / DATE 06.10.01	
		नाम / NAME K. DAS	हस्ताक्षर / SIGN Sd/=	दिनांक / DATE 06.10.01	

विभाग अभि. एवं विकास DEPTT. E&D		पैमाना / SCALE N.T.S.	भार कि.ग्रा. WEIGHT (KG) --	असेम्बली अभिकल्प का संदर्भ REFER TO ASSLY. DRG.	नग क्रमांक ITEM NO.	नगों की संख्या NO. OF ITEMS
------------------------------------	--	--------------------------	-----------------------------------	--	------------------------	--------------------------------

शीर्षक / TITLE M.S. WELD PLUG	कार्ड कोड CARD CODE	अभिकल्प संख्या / DRAWING NO. 4 CSK-80	REV. 03
---	------------------------	---	-------------------

पृष्ठ संख्या / Sheets No. 01	पृष्ठों की संख्या / No. of Sheets 01
------------------------------	--------------------------------------